

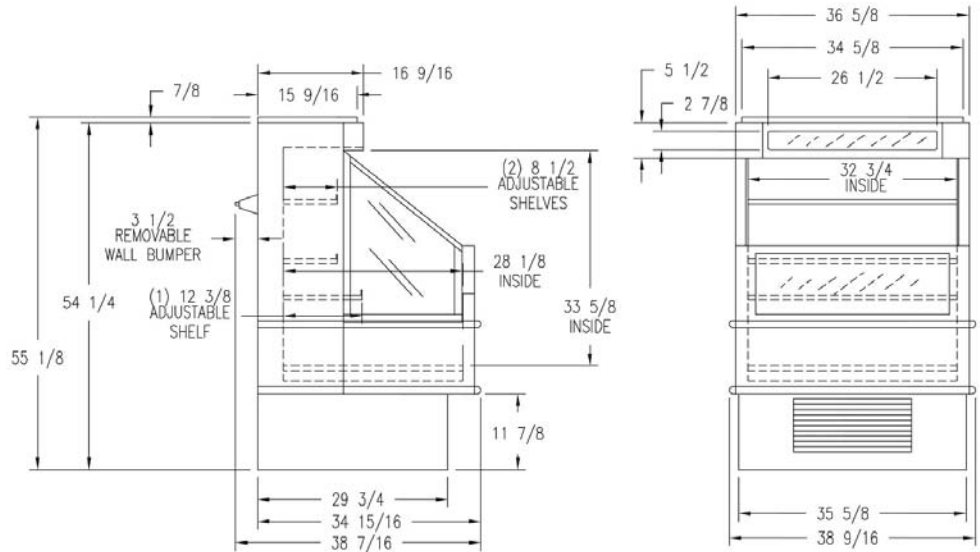

## Rasgos y Beneficios

- Caja diseñada patentada contiene productos alimenticios en códigos de alimentos a temperaturas exigidas, 41° F sin productos congelados de fondo, distribuyendo el aire más frío a cortinas de aire.
- Panel gemelo termal de vidrio frontal y lateral proporciona visibilidad aumentada al producto, fácil de limpiar y absorción de calor reducida.
- 100% CFC-sin espuma urethane y construcción de acero para máxima eficiencia en energía y durabilidad de producto.
- Fuente condensada evapora agua acumulada y elimina la necesidad de drenaje de suelo.
- Exposición superior ideal para cruce de ventas de mercaderías secas.



NEMA 5-20P

Enchufe

## Rasgos Estándares

- Interior y exterior blanco
- Caja de 1" de parachoques negros frontales y laterales
- Caja con parachoques de pared
- Tapa letrero de cara blanca iluminada con letras de bloque negras
- R-404A
- Controlador Electrónico
- Criterio de calidad-comercial vinagrera
- Tres estantes dobles de posición sólida
- Pares productos altos 1-1/4"

## Rasgos Opcionales

- Pintado a pedido o exterior laminado de vinyl
- Pintado a pedido interior y/o estantería
- Gráficos a pedido en letrero de cara de fondo iluminado
- Estantería Adicional
- Parachoques de colores a pedido
- Etiqueta de precio moldeada

Modelo	Peso c/estantes (libras)	Electricidad			C.F.	Refrigerador	Capacidad en pie cúbicos
		Mercadería en llegada	Circuito de Amps por Min.	Amps RLA			
OMCLB	310	115V-1Ph-60 HZ	20	16	3/4	R404A	18

Caja diseñada para operar en un ambiente de aire a temperatura de 75° F o más baja y humedad relativa de 55% o más baja. Todas las especificaciones pueden cambiar sin aviso.

